

NOBLE & CREED NOBLE & CREED NOBLE & CREED

MAJESTIC SOUNDS

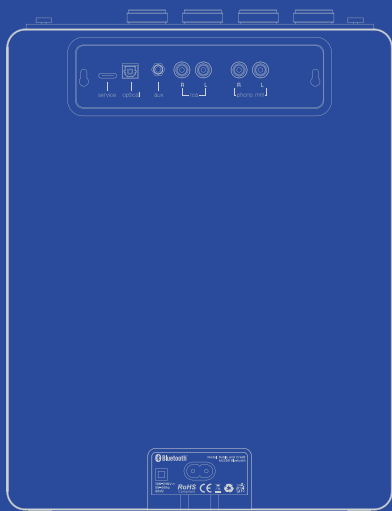
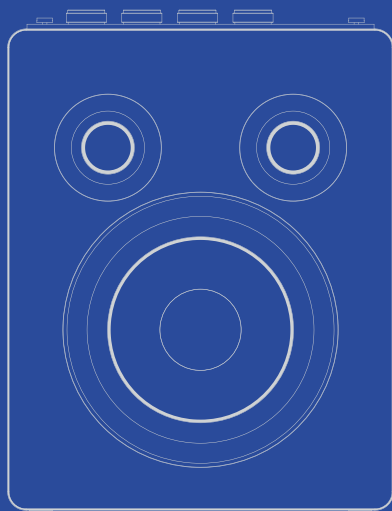

USER MANUAL

Svenska & English



TEKLA_{edt}.80

MANUAL

SVENSKA

[001] I LÅDAN

1 x Högtalare, 1 x Användarmanual, 1 x Strömkabel, 1 x AUX-kabel, 1 x påse

[002] STRÖM | SLÅ PÅ TEKLA80

Observera: Kontrollera alltid att strömkabeln, strömjacket och högtalaren är kompatibla med din strömförsörjning och vägguttag.

- 1 Koppla in strömkabeln i strömingången på högtalaren.
- 2 Anslut strömkontakten till vägguttaget.

⚠ Varning: Dra alltid ur strömkabeln från vägguttaget innan du kopplar bort den från högtalaren.

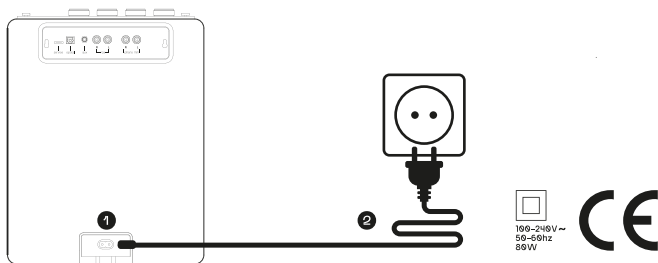

[003] ANVÄND ENHETEN | KONTROLLPANEL

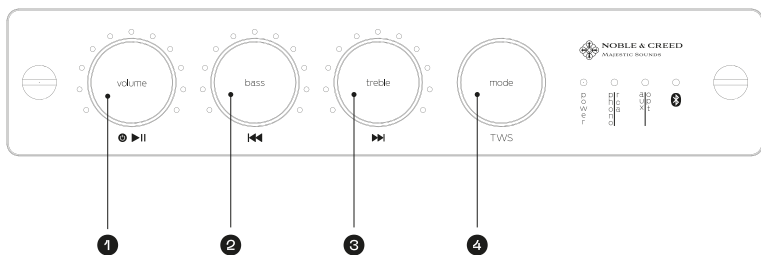

- 1 **PÅ/AV:** Tryck och håll inne i 3 sekunder för att slå PÅ eller AV
SPELA/PAUS: Kort tryck (endast Bluetooth-läge)
VOLYM: Medurs = Öka | Moturs = Minska
- 2 **BAKÅT:** Kort tryck (Bluetooth-läge)
BAS: Medurs = Öka | Moturs = Minska
- 3 **FRAMÅT:** Kort tryck (Bluetooth-läge)
DISKANT: Medurs = Öka | Moturs = Minska
- 4 **MODE:** Kort tryck för att ändra ljudläge
TWS: Långt tryck i 3-5 sekunder för högtalarparning
LED-ljusstyrka: Medurs = Öka | Moturs = Minska

[004] ANVÄND ENHETEN | INDIKATORER

Din högtalare kommer med LED-ljusindikatorer som ger visuell återkoppling om dess status. Här är vad varje ljusindikator betyder:

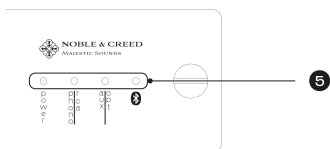

5 Bluetooth Ansluter: När din högtalare försöker ansluta via Bluetooth blinkar lampan vit.

Bluetooth Ansluten: När en Bluetooth-anslutning är etablerad lyser lampan stadigt vit.

Bluetooth TWS: Lampan blinkar vitt under anslutningsprocessen och förblir stadigt vit när den är ansluten till den andra högtalaren.

AUX, RCA, PHONO, OPTISK: När någon av dessa analoga källor är anslutna kommer det motsvarande ljuset att vara stadigt vitt.

Laddningsstatus: Strömlampan visar rött medan högtalaren laddas och blir grön när batteriet är fulladdat.



[005] ANSLUT | BLUETOOTH®

Slå på högtalaren och välj Bluetooth-läge om nödvändigt. Växla genom att trycka på MODE-knappen, Indikator blinkar när den är redo för parkoppling.

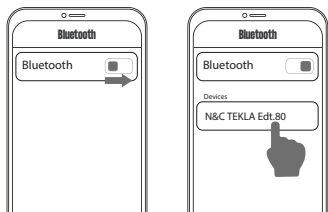

- Slå på Bluetooth på din enhet
- Välj "N&C TEKLA Edt.80" från listan och acceptera parkoppling.
- Efter framgångsrik parkoppling kan både Bluetooth-högtalarknapparna och din enhet kontrollera uppspelning och volym.

Bluetooth Digital Motion Volymkontroll

Digital Motion Controlled volym synkroniserar volymen på högtalaren med Bluetooth-ljudkällan. Detta innebär att när du justerar volymen på högtalaren, kommer volymen på din Bluetooth-enhet att ändras, och vice versa.

Anslut två enheter samtidigt med Bluetooth

Med denna funktion kan du ansluta två Bluetooth-enheter till högtalaren samtidigt. Detta innebär att du och en vän kan växla mellan era spellistor utan att behöva koppla bort och återansluta era enheter. Perfekt för att dela DJ-uppgifter eller bara växla mellan enheter.



[006] ANSLUT | TRÅDBUNDNA ANSLUTNINGAR

Anslut nästan vilken trådbunden enhet som helst. Vi guidar dig genom processen att ansluta trådbundna enheter till din högtalare.

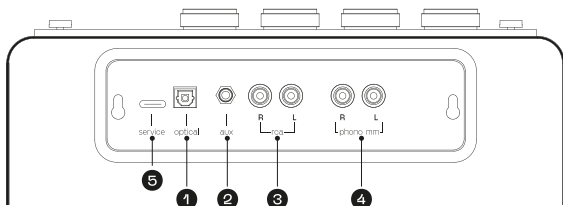

Notera! Tryck på MODE-knappen för att växla mellan ljudingångskällorna.

- 1 Anslutning av en OPTISKT-enhet
 - Hitta OPTICAL [1]-ingången på baksidan av din högtalare.
 - Anslut ena änden av den optiska kabeln till din enhet och den andra änden till högtalarens optiska ingång.
 - Slå på din enhet och högtalaren. Välj OPTICAL som ingång.
- 2 Anslutning av en AUX-enhet:
 - Hitta AUX-ingången [2] på baksidan av din högtalare.
 - Anslut ena änden av 3,5 mm-kabeln till AUX OUT-porten på din enhet och den andra änden till högtalarens AUX-ingång.
 - Slå på din enhet och högtalaren. Välj AUX som ingång.
- 3 Anslutning av en RCA-enhet:
 - Hitta RCA-ingången [3] på baksidan av din högtalare.
 - Anslut RCA-kablarna till de motsvarande portarna på din enhet och högtalaren. [Markerad 'L' för vänster och 'R' för höger]
 - Slå på din enhet och högtalaren. Välj RCA som ingång.
- 4 Anslutning av en PHONO (MM)-enhet:
 - Hitta PHONO [4]-ingången på baksidan av din högtalare.
 - Anslut Phono-kabeln från din skivspelare till Phono-ingången på högtalaren [Markerad 'L' för vänster och 'R' för höger].
 - Om din skivspelare behöver jordas, anslut jordkabeln till GND-kontakten på högtalaren. Din högtalare är utrustad med en inbyggd förstärkare som gör att du kan ansluta en skivspelare direkt.
 - Slå på din enhet och högtalaren. Välj PHONO som ingång.



- 5 Serviceport: ENDAST FÖR AUKTORISERAD SERVICEANVÄNDNING.

OBS! Koppla ur enheter: När du kopplar bort, stäng alltid av din högtalare och den anslutna enheten först för att förhindra eventuella skador. Ta sedan försiktigt bort kabeln. För att bibehålla kvaliteten på dina anslutningar över tid, undvik att dra i kablarna när du kopplar bort dem. Koppla alltid in och ur kablar genom att hålla i kontakterna.



[007] ANSLUT | HÖGTALARPARNING

Para ihop två TEKLA80-högtalare med TWS-teknologi. Förbättra din ljudupplevelse med rikare, kraftfullare stereoljud genom att para ihop två högtalare och spela musik samtidigt. Så här gör du:

- 1 Slå på högtalarna: Se till att båda TEKLA80-högtalarna är påslagna.
- 2 Para ihop högtalarna: Efter att ha slagit på dem, se till att enheterna inte är anslutna till någon Bluetooth-enhet innan du parar ihop dem. Håll sedan ned 'MODE'-knappen i 3-4 sekunder på en av högtalarna. Högtalarna kommer automatiskt att ansluta till varandra.
- 3 Uppspelning: Anslut högtalaren till din Bluetooth-enhet eller trådbundna enhet och tryck på play.

Koppla ifrån: För att koppla ifrån högtalarna, tryck och håll inne 'Mode'-knappen i 3-4 sekunder

Viktig anmärkning: För bästa prestanda, håll högtalarna inom ett maximalt avstånd på 10 meter från varandra. Utöver detta avstånd kan anslutningen bli instabil eller kopplas ifrån.

UP TO 20h [008] STRÖM | BATTERI

Bärbar musikupplevelse med långvarigt batteri. Upplev trådlös frihet med ett kraftfullt inbyggt batteri.

- Upp till 20 timmars oavbruten speltid på en enda laddning.
- Snabbladda i 30 minuter och du är redo för cirka 5 timmar musik.

Hur laddar man?

Följ instruktionerna i kapitel "[002] ström | tända TEKLA80"

Laddningsstatus:

Strömlampan visar rött medan högtalaren laddas

Fulladdat:

Strömlampan visar grönt när batteriet är helt laddat.

Varning Lågt Batteri:

När högtalarens batteri når -10% kommer du att höra ett ljudmeddelande som varnar dig för låg ström. Meddelandet upprepas var 5:e minut tills batteriet är helt urladdat.

[009] DESIGN & FUNKTION | TEKLA80

1 MAGNETISK, AVTAGBAR HÖGTALARGRILL I JÄRN - FÖRÄNDRA UTSEENDET PÅ ETT ÖGONBLICK

Högtalargrillen är magnetisk, avtagbar och gjuten i järn för perfekt passform, utseende och funktion. Avlägsna den för en helt ny designupplevelse.

Ta bort grillen: Grillen på din högtalare är magnetisk, vilket gör det enkelt att ta bort för att ändra utseendet. Dra försiktigt men stadigt i kanten av grillen för att lossa den. Om den inte rör sig, prova från en annan kant. Var försiktig så att du inte skadar högtalarelementen under grillen.

Rengöring: När grillen är borttagen kan du rengöra den och insidan av högtalaren. Använd en mjuk, torr trasa för att torka bort damm och smuts. Använd inte vatten eller rengöringsvätskor, eftersom de kan skada högtalaren.

Återmontera: återmontera högtalargrillen genom att placera den tillbaka på högtalaren. Magneten ska dra den tillbaka på plats. Se till att den sitter säkert innan du börjar använda högtalaren igen.

2 BASREFLEXSYSTEM - UPPLEV SKILLNADEN

Med hjälp av ledande ljudingenjörer har vi skapat ett specialdesignat basreflexsystem för TEKLA80. Den minskar skakningar, ger rent ljud och levererar en överträffad ljudupplevelse. Den unika konstruktionen låter basen flöda fritt och resonera djupt samtidigt som den effektivt minimerar vibrationer. Resultatet blir ett kraftfullt och nyanserat ljud som täcker hela spektrumet, utan att kompromissa med klarhet eller detaljer.

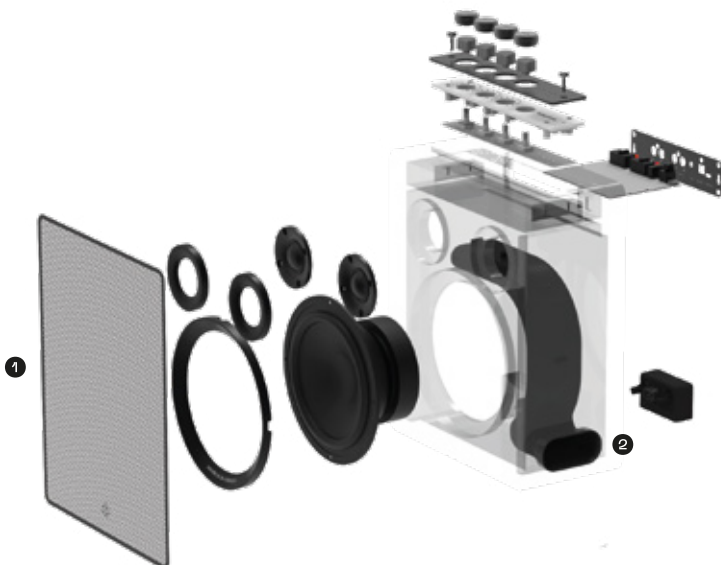

[Ø10] TEKNISKT DATA

KONSTRUKTION

Modellnamn:	Noble and Creed MJST700, MJST701
Högtalarskärm:	Järn, magnetisk avtagbar
Kabinett:	Förseglad MDF träkabinett
Kabinett-princip:	Omvänd Bass-Reflex Port
Färg:	Matt vit, matt svart, lackerad, 4 lager
Knappar:	På/Av, Spela/Pausa, Tillbaka, Framåt, Mode Volym, Bas & Diskantkontroll, Ljusstyrkekontroll
Vikt:	4,7 kg
Dimensioner:	326 x 234 x 129 mm

ANSLUTNINGAR

Trådbunden anslutning:	PHONO (mm), AUX in (3,5mm), RCA in, Optisk in
Förstärkare (Phono):	Inbyggd förstärkare för Phono (MM) ingången
Bluetooth:	V 5.0
Bluetooth-räckvidd:	10m (≥20m rakt linjeavstånd)
Bluetooth-arbetsfrekvens:	2.402GHz - 2.480GHz
Bluetooth-profil:	AVRCP V1.5, A2DP V1.2, AVDTP V1.2, AVCTP V1.4, GAVDP V1.2, HFP V1.7, HSP V1.2, HID V1.0, OPP V1.1, PBAP V1.2, SPP V1.2
Codecs:	SBC
Högtalarparning:	TWS, 2 enheter

STRÖM

Strömförstärkare:	80W till 4ohms 1 x 60 Watt 4ohms Klass D-förstärkare för woofern 2 x 10 Watt 4ohms Klass D-förstärkare för tweeters
Batterityp:	Laddningsbart Li-ion Batteri
Batterikapacitet:	13 000 mAh (18V)
Batterispeltid:	Upp till 20 timmar (Testad vid 50% Volym med en rocksång)
Batteriladdningstid:	3 timmar för full laddning 30 min snabbaddning ger ungefär 5h speltid vid 50% volym
Batteriåterladdningsström:	2A-2.5A
Strömförsörjning AC-ingång:	100-240V ~ 50-60Hz
Strömförsörjning DC-ingång:	18V till huvudkortet, 24V för batteriladdaren
Total strömutgång:	120W/h
Extern strömkabel:	EURO CONTACT (CEE 7/16) / IEC 60320 C7, 2 pin Male



CUSTOM-MADE CARRY BAG



En specialtillverkad och hållbar bag medföljer i lådan. Den är mer än bara praktisk – det är också ett miljövänligt steg. Istället för att kasta bort förpackningar av plast kan du återanvända denna robusta bag om och om igen.

[Ø10] TEKNISKT DATA

LJUD

Frekvensrespons:	47 - 20 000 Hz
Drivertyp:	Dynamisk
Drivers:	1x 6-tums Woofer, 2 x 1,5-tums Tweeter

Woofer Data:	Nominell storlek: 6,5-tum, 165mm
	Nominell impedans (Ω): 4 Ohm
	Nominell effekt IEC268-5 (W) RMS: 30+30W
	Kontinuerlig effekt (W): 60W
	Maximal effekt (W): 80W
	Frekvensområde (Hz): 100-4kHz F0:52hz
	Känslighet: 90dB
	Röstkopplingsdiameter: 25mm
	Konmaterial: Aramidfiber

Tweeter Data:	Nominell storlek: 1,5-tum, 66mm
	Nominell impedans (Ω): 4 Ohm
	Nominell effekt IEC268-5 (W) RMS: 10W
	Kontinuerlig effekt (W): 10W
	Maximal effekt (W): 20W
	Frekvensområde (Hz): 1,3-20kHz
	Känslighet: 88dB
	Röstkopplingsdiameter: 25mm
	Konmaterial: Silkdome

Max SPL:	95dB @1m +_5dB
S/N:	≥98dB
Stereo/Mono:	Stereo



RoHS
Compliant



This product is compliant with the
EU REACH regulation (EC No 1907/2006)

NOBLE & CREED® is a registered trademark. © All Rights Reserved.

Distribution: A branded thing AB, Kommandörsgatan 6, 414 59 Göteborg, Sweden

Contact: info@abrandething.se

The Bluetooth® word mark and logos are registered trademarks owned by Bluetooth SIG, Inc. and any use of such marks by Noble and Creed is under license. Other trademarks and trade names are those of their respective owners.

Denna elektriska enhet bör inte kastas tillsammans med hushållsavfallet. När produkten har nått slutet av sin livslängd, var vänlig och ta den till en särskild insamlingspunkt för återvinning av elektriska och elektroniska enheter. Genom att göra detta säkerställer du att produkten återvinns på ett professionellt sätt, vilket bidrar till att förhindra frisättningen av skadliga ämnen i miljön. Innan du lämnar in enheten för återvinning, se till att den är helt urladdad.



- Låt inte denna produkt värmas upp eller vara nära tändkällor, såsom matlagningsugnar
- Exponera inte denna produkt för direkt solljus under en längre tid
- Kasta inte denna produkt i eld för att undvika explosion
- Försök inte demontera denna produkt för att göra några modifikationer eftersom den inte innehåller några servicekomponenter
- Använd aldrig denna produkt i regnet.
- Om denna produkt inte kommer att användas under en längre tid, förvara den i en torr miljö och ladda den minst en gång i månaden för att förlänga batteriets livslängd och undvik extrem temperatur och damm.
- Det rekommenderas starkt att använda den medföljande strömkabeln. Var säker på att vägguttaget är 100-240V innan du ansluter strömkabeln.
- Undvik påverkan av hög luftfuktighet, damm och smuts. Använd en torr, mjuk och luddfri trasa för att rengöra enheten. Det är inte tillåtet att använda tvätt- eller rengöringsvätskor.
- Rekommenderad temperatur är 5 till 35°C.
- Det är inte tillåtet att tappa eller slå enheten. Stick inte in främmande föremål i enhetens gränssnitt.
- Stäng av enheten efter användning. Dra aldrig i sladden för att koppla ur kabeln, dra i kontakten.
- Täck inte över en arbetande enhet med tyg eller andra material.

WARNING



Away from high temperature



Away from open flames



Away from water



Please do not drop

GLOBAL GARANTIAVTAL FÖR NOBLE & CREED TEKLA80

SVENSKA

DENNA BEGRÄNSADE GARANTI ("Garanti") tillhandahålls av A branded thing AB ("Företaget") till dig som ursprunglig köpare av Noble & Creed TEKLA80-högtalaren ("Produkten"). Garantin gäller endast för Produkt(er) du köpt för eget bruk och inte för vidareförsäljning.

OBS: Företaget fungerar enbart som distributör och varumärkesägare av Noble & Creed TEKLA80. Som sådan måste vi betona att alla köp och garantianspråk måste riktas direkt till försäljningsstället. Återförsäljaren eller handlaren från vilken produkten köptes är ansvarig för att hantera eventuella köprelaterade förfrågningar eller krav.

När du köper Produkten ingår denna Garanti. Denna Garanti tillhandahålls utöver, och utan att påverka, dina lagstadgade rättigheter enligt lokal konsumentlagstiftning.

GARANTINS VARAKTIGHET: Denna Garanti kommer att gälla i ett (1) år från det ursprungliga inköpsdatumet för Produkten, som framgår av ditt kvitto eller faktura ("Garantiperiod").

TÄCKNINGSMOMÅDEN: Denna Garanti gäller globalt och täcker defekter i material och utförande under normal användning och service av Produkten.

BEGRÄNSNINGAR AV TÄCKNING: Denna Garanti gäller inte för:

- Problem som uppstår mer än ett (1) år efter datumet för ursprungligt inköp av produkten.
- Förbrukningsdelar, som batterier eller skyddande beläggningar.
- Kosmetisk skada, inklusive men inte begränsat till repor, bucklor och trasig plast.
- Skador orsakade av externa orsaker, inklusive men inte begränsat till olycka, missbruk, felaktig användning, vätskekontakt och brand.
- Skador orsakade av drift eller användning av Produkten på annat sätt än i enlighet med publicerade riktlinjer från Företaget för Produkten, inklusive Produktens användarmanualer, tekniska specifikationer, etc. (observera: du får inte öppna eller demontera Produkten på något annat sätt än som uttryckligen beskrivet i Produktens användarmanual.
- En Produkt som har modifierats.
- Defekter orsakade av normalt slitage eller annars på grund av normal åldring.
- En Produkt som är stulen, eller där Företaget har anledning att tro att den är stulen.

Observera att endast Företaget eller en auktoriserad servicecenter utsedd av Företaget får utföra service på Produkten. Garantitäckningen blir ogiltig om reparation har gjorts eller försökts av någon annan enhet.

Företaget är inte ansvarigt för återbetalningar, krav och skador där Garantin inte gäller.

KUNDENS ANSVAR: För att få garantitjänst måste du:

- Kontakta kundtjänstavdelningen hos företaget från vilket du köpte produkten för hjälp med att identifiera problemet och få serviceinstruktioner.
- Lämna bevis på köp i form av ett försäljningskvitto eller en mottagen faktura som visar att enheten är inom garantiperioden.

REPARATION ELLER ERSÄTTNING: Under Garantiperioden kommer Företaget, efter eget gottfinnande, att reparera eller ersätta eventuella defekta Produkter eller delar med nya eller renoverade delar om sådan reparation eller ersättning behövs på grund av Produktfel eller fel under normal användning. De ersatta delarna eller Produkten kommer att vara garanterade för resten av den ursprungliga Garantiperioden.

BEGRÄNSNING AV ANSVAR: Företagets totala ansvar enligt denna eller någon annan garanti, uttryckt eller underförstådd, är begränsat till reparation, ersättning eller återbetalning. Reparation, ersättning eller återbetalning är de enda och exklusiva rättsmedlen för brott mot garantin eller någon annan juridisk teori.

Du kan välja att göra anspråk enligt lokal konsumentlagstiftning, denna Garanti eller någon annan tillämplig garantiplan. Denna Garanti ger vissa lagliga rättigheter, men det kan finnas ytterligare rättigheter som varierar beroende på din plats, vilka inte täcks av denna Garanti eller någon förlängd garantiplan.

Observera att ingen säljare, återförsäljare eller distributör av Noble & Creed TEKLA80-högtalaren har rätt att ändra denna garanti eller att göra ytterligare garantier bindande för Företaget.

Genom att köpa Produkten erkänner du att du har haft möjlighet att granska denna Garanti, förstå den och godkänna att vara bunden av dess villkor.

DATUM _____, 20____

TEKLA_{edt}.80

USER MANUAL

ENGLISH

[001] IN THE BOX

1 x Speaker, 1 x User Manual, 1 x Power Cord, 1 x AUX Cord, 1 x Bag

[002] POWER | IGNITE THE TEKLA80

Note: Always check that the power cord, power jack, and speaker are compatible with your power supply and wall socket.





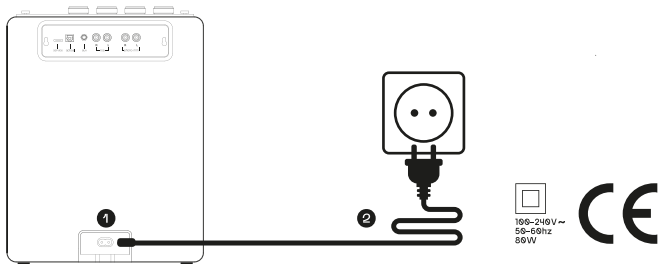



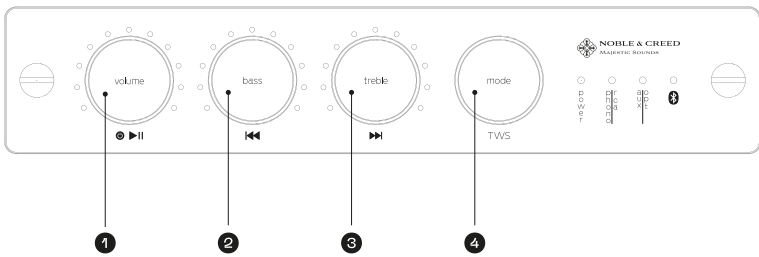

- 1 Plug the power cord into the power input on the speaker.
- 2 Connect the power jack to the wall socket.

⚠ Warning: Always unplug the power cord from the wall socket before disconnecting it from the speaker.



[003] OPERATE THE DEVICE | CONTROL PANEL



- 1  ON/OFF: Press and hold for 3s to power ON or OFF
 PLAY/PAUSE: Short press (Bluetooth mode only)
 VOLUME: Clockwise = Increase | Counterclockwise = Decrease
- 2  BACKWARD: Short Press (Bluetooth mode)
 BASS: Clockwise = Increase | Counterclockwise = Decrease
- 3  FORWARD: Short Press (Bluetooth mode)
 TREBLE: Clockwise = Increase | Counterclockwise = Decrease
- 4  MODE: Short press to change audio mode
 TWS: Long press for 3-5s for speaker pairing
 LED BRIGHTNESS: Clockwise = Increase | Counterclockwise = Decrease

[004] OPERATE THE DEVICE | LED LIGHTS

Your speaker comes with LED light indicators that provide visual feedback about its status. Here's what each light means:

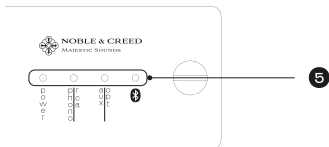

5 Bluetooth Connecting: When your speaker is attempting to connect via Bluetooth, the light will blink white.

Bluetooth Connected: Once a Bluetooth connection is established, the light will show a steady white.

Bluetooth TWS: The light will blink white during the connecting process and remain steady white once connected to the other speaker.

AUX, RCA, PHONO, OPTICAL: When any of these analogue sources are connected, the corresponding light will be steady white.

Charging Status: The power light will show red while the speaker is charging and turn green when the battery is fully charged.



[005] CONNECT | BLUETOOTH®

– Power on the speaker and select Bluetooth Mode if necessary. Toggle by pushing the MODE button, Indicator will blink when ready for pairing.

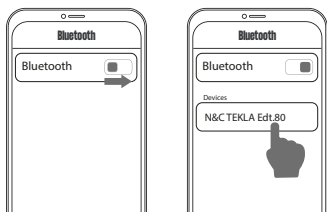

- Turn on Bluetooth on your device
- Select "N&C TEKLA Edt.80" from the list and accept pairing.
- After successful pairing both the Bluetooth speaker buttons and your device can control playback and volume.

Bluetooth Digital Motion Volume Control

Digital Motion Controlled Volume Dial synchronizes with the volume of your Bluetooth audio source. This means that when you adjust the volume on the speaker, the volume on your Bluetooth device will change, and vice versa.

Connect Two Devices Simultaneously with Bluetooth

With this feature, you can connect two Bluetooth devices to the speaker at the same time. This means that you and a friend can switch between your playlists without having to disconnect and reconnect your devices. Perfect for sharing DJ duties or switching between devices.



[006] CONNECT | WIRED CONNECTIONS

Connect nearly any wired device to your speaker. This guide will walk you through the process of connecting wired devices to your speaker.

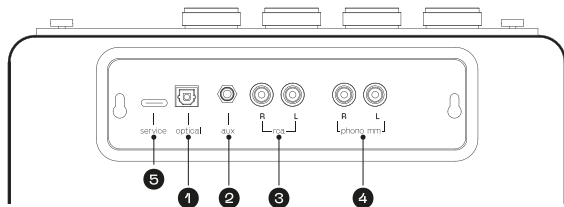

Note! Pres the MODE button to switch between the audio input sources.

- ❶ Connecting an OPTICAL Device
 - Locate the OPTICAL [1] input on the rear of your speaker.
 - Connect one end of the Optical cable to your device and the other end to the speaker's Optical input.
 - Turn on your device and the speaker. Choose OPTICAL as the input.
- ❷ Connecting an AUX Device:
 - Locate the AUX input [2] on the rear of your speaker.
 - Connect one end of the 3.5mm cable to the AUX OUT port of your device and the other end to the AUX INPUT of your speaker
 - Turn on your device and the speaker. Choose AUX as the input.
- ❸ Connecting an RCA Device:
 - Locate the RCA input [3] on the rear of your speaker.
 - Connect the RCA cables to the corresponding ports on your device and the speaker. [Marked 'L' for left and 'R' for right]
 - Turn on your device and the speaker. Choose RCA as the input.
- ❹ Connecting a PHONO (MM) Device:
 - Locate the PHONO [4] input on the rear of your speaker.
 - Connect the Phono cable from your turntable to the Phono input on the speaker [Marked 'L' for left and 'R' for right].
 - If your turntable needs to be grounded, connect the ground wire to the GND contact on the speaker. Your speaker is equipped with a built in pre-amplifier which allows you to connect a turntable directly.
 - Turn on your device and the speaker. Choose PHONO as the input.
- ❺ Service Port: ONLY FOR AUTHORIZED SERVICE USE.



NOTE! Disconnecting Devices: When disconnecting, always switch off your speaker and the connected device first to prevent any potential damage. Then gently remove the cable. To maintain the quality of your connections over time, avoid pulling on the cables when disconnecting. Always plug and unplug cables by holding the connectors.



[007] CONNECT | SPEAKER PAIRING

Pair two TEKLA80 Speakers using TWS technology. Enhance your audio experience with richer, more powerful stereo sound by pairing two speakers together and playing music simultaneously.

Let's dive into how you can achieve this:

- 1 Power On: Ensure both TEKLA80 speakers are powered on.
- 2 Pairing the speakers: After powering on, ensure that the devices are not connected to any Bluetooth device before couple pairing. Then, hold down the 'MODE' button for 3-4 seconds on one of the speakers. The speakers will automatically connect to each other.
- 3 Playback: Connect the speaker to your Bluetooth device or wired device and press play.

Disconnecting: To disconnect the speakers, press and hold the 'Mode' button for 3-4 seconds

Important Note: For optimal performance, keep the speakers within a maximum distance of 10 meters from each other. Beyond this range, the connection may become unstable or disconnected.

20h [008] POWER | BATTERY

Portable Music Experience with Long-lasting Battery. Experience wireless freedom with your speaker, equipped with a powerful built-in battery.

- Up to 20 hours of uninterrupted playtime on a single charge.
- Quick charge for 30 minutes and you are ready to go for about 5 more hours of music.

How to Charge?

Follow the instructions in chapter "[002] power | ignite THE TEKLA80"

Charging Status:

The POWER light will show red while the speaker is charging

Fully Charged Status:

The POWER light will show green when the battery is fully charged.

Low Power Alert:

When the speaker's battery reaches ~10%, you will hear a sound prompt alerting you of the low power. The prompt will repeat every 5 minutes until the battery is completely out of power.

[009] DESIGN & FUNCTION | TEKLA80

1 MAGNETIC, REMOVABLE IRON SPEAKER GRILL – CHANGE THE LOOK IN AN INSTANT

The speaker grill is magnetic, removable and cast in iron for perfect fit, appearance, and function. Remove it for a completely new design experience.

Remove the grill: The grill on your speaker is magnetic, which makes it easy to remove to change the look. Pull gently but firmly at the edge of the grill to loosen it. If it doesn't move, try from another edge. Be careful not to damage the speaker elements under the grill.

Cleaning: Once the grill is removed, you can clean it and the inside of the speaker. Use a soft, dry cloth to wipe away dust and dirt. Do not use water or cleaning fluids, as they can damage the speaker.

Reassemble: Reassemble the speaker grill by placing it back on the speaker. The magnet should pull it back into place. Make sure it sits securely before you start using the speaker again.

2 BASS REFLEX SYSTEM – EXPERIENCE THE DIFFERENCE

With the help of leading sound engineers, we have created a specially designed bass reflex system for the TEKLA80. It reduces vibrations, provides clean sound and delivers an unparalleled sound experience. The unique construction allows the bass to flow freely and resonate deeply while effectively minimizing vibrations. The result is a powerful and nuanced sound that covers the entire spectrum, without compromising.

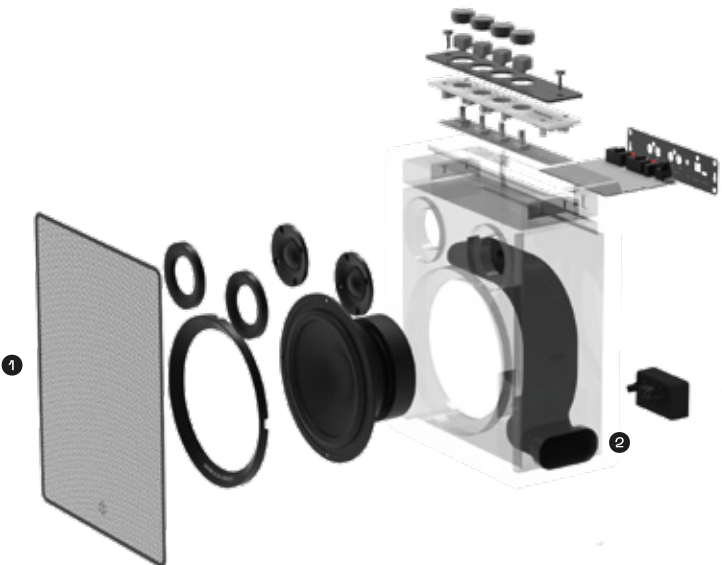

[010] TECHNICAL DATA

BUILD

Model name:	Noble and Creed MJST700, MJST701
Speaker Screen:	Iron, magnetic de-attachable
Cabinet:	Sealed MDF Wood Cabinet
Cabinet Principle:	Inverted Bass-Reflex Port
Paint/Color Cabinet:	Matte White, Matte Black, Lacquered, 4 layers
Buttons:	On/Off, Play/Pause, Back, Forward, Mode Volume, Bass & Treble Control, Light strength control
Weight:	4,7 kg
Dimensions:	326 x 234 x 129 mm

CONNECTIVITY

Wired Connectivity:	PHONO (mm), AUX in (3.5mm), RCA in, Optical in
Pre-amplifier (Phono):	Built-in pre-amplifier for the Phono (MM) input
Bluetooth:	V 5.0
Bluetooth Range:	10m (≥20m straight line distance)
Bluetooth Working Frequency:	2.402GHz – 2.480GHz
Bluetooth Profile:	AVRCP V1.5, A2DP V1.2, AVDTP V1.2, AVCTP V1.4, GAVDP V1.2, HFP V1.7, HSP V1.2, HID V1.0, OPP V1.1, PBAP V1.2, SPP V1.2
Codecs:	SBC
Dual Speaker Pairing:	TWS, 2 units

POWER

Power Amplifiers:	80W into 4ohms 1 x 60 Watt 4ohms Class D amplifier for the woofer 2 x 10 Watt 4ohms Class D amplifier for the tweeters
Battery Type:	Rechargeable Li-ion Battery
Battery Capacity:	13 000 mAh (18V)
Battery Play Time:	Up to 20 hours (Tested at 50% Volume with a rock song)
Battery Charging Time:	3 hours for full charge 30 min quick charge gives about 5h playtime at 50% volume
Battery Recharging Current:	2A-2.5A
Power Supply AC Input:	100-240V ~ 50-60Hz
Power Supply DC Input:	18V to the main board, 24V for the battery charger
Total Power Output:	120Wh
External Power Cord:	EURO CONTACT (CEE 7/16) / IEC 60320 C7, 2 pin Male



CUSTOM-MADE CARRY BAG



A custom-made and durable bag is included in the box. It's more than just practical – it's also an environmentally friendly step. Instead of throwing away plastic packaging, you can reuse this robust bag over and over again.

[010] TECHNICAL DATA

SOUND

Frequency Response:	47 – 20 000 Hz
Driver Type:	Dynamic
Drivers:	1 x 6.5-inch Woofer, 2 x 1.5-inch Tweeter
Woofer Data:	Nominal Size: 6.5-inches, 165mm Nominal Impedance (Ω): 4 Ohms Rated Power IEC268-5 (W) RMS: 30+30W Continuous Power (W): 60W Maximum power (W): 80W Frequency Range (Hz): 100–4KHz F0:52hz Sensitivity: 90dBA Voice Coil Diameter: 25mm Cone Material: Aramid fiber
Tweeter Data:	Nominal Size: 1.5-inches, 66mm Nominal Impedance (Ω): 4 Ohms Rated Power IEC268-5 (W) RMS: 10W Continuous Power (W): 10W Maximum Power (W): 20W Frequency Range (Hz): 1.3–20KHz Sensitivity: 88dBA Voice Coil Diameter: 25mm Cone Material: Silk Dome
Max SPL:	95dB @1m +_5dB
S/N:	>=98dB
Stereo/Mono:	Stereo



RoHS
Compliant



This product is compliant with the EU REACH regulation (EC No 1907/2006)

NOBLE & CREED® is a registered trademark. © All Rights Reserved.
Distribution: A branded thing AB, Kommendörsgatan 6, 414 59 Göteborg, Sweden
Contact: info@abrandedthing.se

The Bluetooth® word mark and logos are registered trademarks owned by Bluetooth SIG, Inc. and any use of such marks by Noble and Creed is under license. Other trademarks and trade names are those of their respective owners.

Do not dispose with household waste! Required to dispose this electrical device at designated recycling collection point for electrical devices. It ensures that device is recycled professionally and prevents the release of the harmful substance into the environment. Make sure that device is uncharged before disposal



1. Do not allow this product to be heated or near sources of ignition, such as cooking stoves
2. Do not expose this product to direct sunlight for a long time
3. Do not disposal of this product in fire to avoid explosion
4. Do not attempt to de-assemble this product to make any modifications as it does not contain any service components
5. Never use this product in the rain.
6. If this product is not going to be used for a long time, please store it in a dry environment and charge it at least once a month to prolong the battery life and avoid extreme temperature and dust.
7. It's highly recommended to use supplied power cable.
Be sure that the wall socket is 100–240V before connecting the power cable.
8. Avoid influence of the high humidity, dust and dirt. Use dry soft lint-free cloth to clean device.
Not allowed to use washing or cleaning liquids.
9. Recommended temperature is 5 to 35°C
10. Not allowed to drop or hit device. Do not insert foreign objects to the device interfaces
11. Turn off device after use. Never pull the cord to disconnect cable, pull the plug.
12. Do not cover working device by cloth or other materials.

WARNING



GLOBAL WARRANTY AGREEMENT FOR NOBLE & CREED TEKLA80

ENGLISH

THIS LIMITED WARRANTY ("Warranty") is provided by A branded thing AB ("Company") to you as the original purchaser of the Noble & Creed TEKLA80 Speaker ("Product"). The Warranty applies only to Product(s) you purchased for your own use and not for resale.

NOTE: The Company function solely as the distributor and brand owner of Noble & Creed TEKLA80. As such, we must emphasize that all purchases and warranty claims must be addressed directly at the point of sale. The retailer or dealer from whom the product was purchased is responsible for handling any purchase-related inquiries or claims

When you purchase the Product, this Warranty is included. This Warranty is provided in addition to, and without prejudice to, your statutory rights under local consumer legislation.

DURATION OF THE WARRANTY: This Warranty will be in effect for one (1) year from the original date of purchase of the Product, as evidenced by your sales receipt or invoice ("Warranty Period").

COVERAGE AREAS: This Warranty applies globally and covers defects in material and workmanship under normal use and service of the Product.

LIMITATIONS OF COVERAGE: This Warranty does not apply to:

- a. Problems that occur more than one (1) year after the date of original purchase of the product.
- b. Consumable parts, such as batteries or protective coatings.
- c. Cosmetic damage, including but not limited to scratches, dents, and broken plastic.
- d. Damage caused by external causes, including but not limited to accident, abuse, misuse, liquid contact, and fire.
- e. Damage caused by operating or use of the Product other than in accordance with published guidelines from the Company for the Product, including the Product's user manuals, technical specifications, etc. (please note: you may not open or disassemble the Product in any other way than as explicitly described in the Product's user manual.
- f. A Product that has been modified.
- g. Defects caused by normal wear and tear or otherwise due to normal aging.
- h. A Product that is stolen, or where the Company has reason to believe that it is stolen.

Please note that only the Company or an Authorized Service Center appointed by the Company may perform service on the Product. Warranty cover will be void if repair has been made or attempted by any other entity.

The Company is not liable for reimbursements, claims, and damages where the Warranty does not apply.

CUSTOMER RESPONSIBILITIES: To obtain warranty service, you must:

- a. Contact the customer service department of the company from which you purchased the product for assistance in identifying the problem and receiving service instructions.
- b. Provide proof of purchase in the form of a bill of sale or receipted invoice which evidences that the unit is within the Warranty period.

REPAIR OR REPLACEMENT: During the Warranty Period, the Company will, at its sole discretion, repair or replace any defective Product or parts with new or refurbished parts if such repair or replacement is needed because of Product malfunction or failure during normal usage. The replaced parts or Product will be warranted for the remainder of the original Warranty Period.

LIMITATION OF LIABILITY: The Company's total liability under this or any other warranty, express or implied, is limited to repair, replacement or refund. Repair, replacement or refund are the sole and exclusive remedies for breach of warranty or any other legal theory.

You can choose to make a claim under local consumer legislation, this Warranty, or any other applicable warranty plan. This Warranty provides certain legal rights, but there may be additional rights that vary depending on your location, which are not covered by this Warranty or any extended warranty plan.

Please note that no seller, dealer or distributor of the Noble & Creed TEKLA80 Speaker is authorized to make any modifications to this warranty or to make additional warranties binding on the Company.

By purchasing the Product, you acknowledge that you have had an opportunity to review this Warranty, understand it and agree to be bound by its terms.

DATED _____, 20_____

